

PF3

参数表



reddot winner 2023



reddot winner 2023
best smart product



背负式AGV

PF3

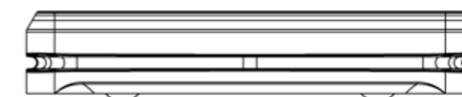
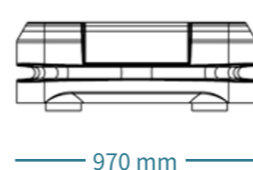

性能

	标准版	选配
负载	3 000 kg	
驱动类型	三轮差速	
转弯半径	1.7 m	
离地间隙	30 mm	
最大速度	1.6 m/s	
位置精度	± 10 mm	± 5 mm
导航	激光自然特征	混合导航:增加2D读码相机(地面)
自重	800 kg	

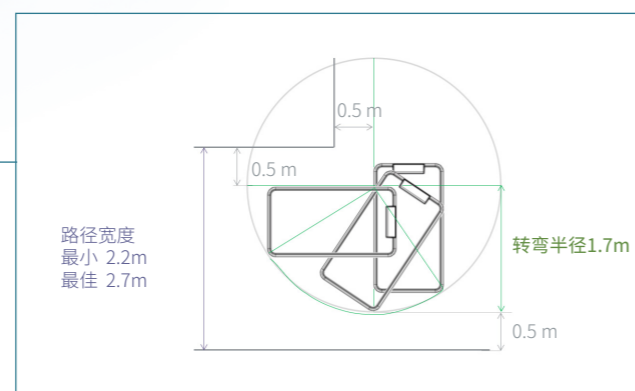

安全

	激光传感器	选配
人员安全	人员安全	
急停按钮	5个在PF3上, 1个在遥控器上	
视觉安全提示	LED灯带	
防撞		✓

通讯/软件

	标准	选配
按键面板	✓	
10英寸触摸显示屏		✓
附加组件接口		✓
无线通讯	Wifi	5G

电池

	标准		
	标准	选配	
	电池	电池+	电池++
电池技术	48V锂离子		
充电系统	无线充电		
电池模块数量	2	3	1 (软包电池)
电量	55 Ah	82.5 Ah	105 Ah
生命周期(充放电循环)	1000	1000	7 000
充电时间(10%-80%)	84 min	84 min	84 min
运行时间	5h	8h	8h

安装环境

工作温度	+5°C - 40°C
湿度	< 80% 无冷凝
防护等级	IP54
遵守标准	CE
坡度	3%
地面条件	可承受不平整地面
室内	✓

附加组件



顶升单元(行程+100mm)
高: 400 mm

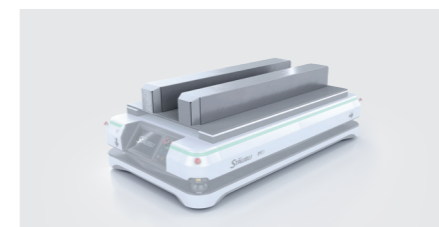

顶升单元(行程 +100mm)
+ 欧式托盘适配器
高: 570 mm

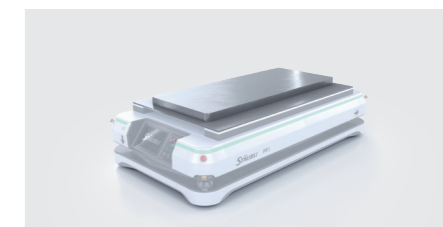

顶升单元(行程 +100mm)
+ 美式托盘适配器
高: 465 mm

配件

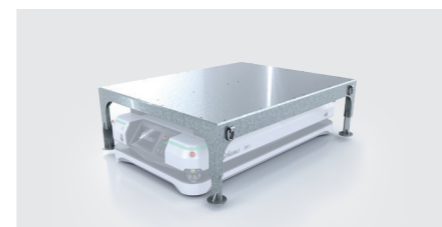

中转桌

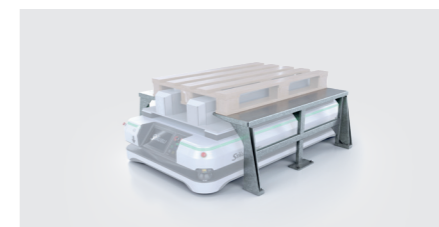

欧标托盘站

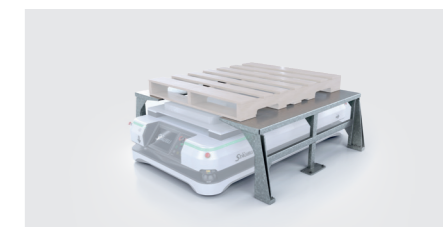

美标托盘站



遥控器



● 史陶比尔公司 ○ 代理商

史陶比尔集团 在全球的分布

www.staubli.com

